

## Descripción del

catálogo de cerraduras inteligentes

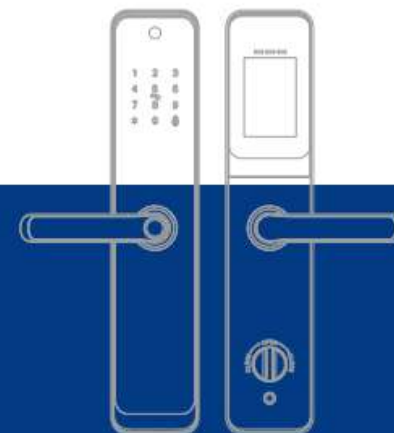

Estimado usuario,

Gracias por comprar la cerradura de puerta inteligente :

Mejorar la supervivencia de la calidad con tecnología innovadora, para crear los productos más destacados e innovadores del mundo para que las empresas se conviertan en el punto de referencia de la industria. Siempre nos adherimos a la filosofía empresarial de "supervivencia de la calidad, servicio y desarrollo". En la industria de las cerraduras inteligentes, todos mejoramos constantemente el sistema de calidad del producto. Nuestra empresa se mantiene al día con el ritmo de los tiempos. Siempre caminamos a la vanguardia de la industria y siempre protegemos firmemente la seguridad de la propiedad de las personas. Desde los productos hasta el servicio, siempre buscamos brindarle una gama completa de servicios íntimos y cómodos. ¡Gracias por su apoyo a la cerradura de puerta inteligente!

Disculpe por cualquier inconveniente

Hemos hecho todo lo posible para garantizar que la información proporcionada en este manual sea correcta y confiable, pero no podemos garantizar completamente los errores antes y durante la impresión. En ocasiones, para mejorar el rendimiento, la confiabilidad y la seguridad de los componentes y sistemas, podemos actualizar el producto, lo que puede ser algo inconsistente con el contenido del manual, pero no afecta el funcionamiento real. Si hay un cambio que no se conoce, ¡comprenda! Nuestra empresa actualizará el contenido periódicamente. Si tiene alguna pregunta, comuníquese con nuestra empresa para responderla. La interpretación final de todo el contenido de este manual es derecho de la Compañía. Las funciones descritas en esta declaración no se utilizan como una razón para el uso de este producto para fines especiales y la Compañía no será responsable de accidentes y peligros causados por el funcionamiento incorrecto del cliente.

## Descripción del catálogo

Seguridad y precauciones	2
Diagrama de instalación de doble pestillo	3
Aspecto y dimensiones	4
Diagrama de instalación	6
Funciones y Operaciones	9
Otras instrucciones	12
Parámetros del sistema	13

## Seguridad y precauciones

- La cerradura de puerta inteligente como producto de alta tecnología, la instalación buena o mala afecta directamente el funcionamiento normal y la vida útil de la cerradura de la puerta, se recomienda que instale la cerradura de la puerta después de que la habitación haya sido decorada, elija para garantizar la calidad del personal para instalar, la fábrica estrictamente de acuerdo con los estándares de instalación de la empresa para su funcionamiento.
- No lo utilice en entornos con fuerte radiación, alto campo magnético y alta temperatura con sustancias corrosivas, para no afectar el rendimiento y la vida útil de la cerradura inteligente.
- Inicialice la cerradura de la puerta tan pronto como se complete la instalación de la cerradura de la puerta y restaure la cerradura al estado inicial. Y configure la configuración de su llave electrónica inmediatamente después de la inicialización para evitar que otros usuarios la utilicen de abrir ilegalmente la cerradura de su puerta.
- Utilice o cambie la misma marca de 4 pilas alcalinas AAA de 1,5 V, mezcle el uso de pilas viejas y nuevas O utilice pilas no destructivas que destruirán la cerradura de su puerta.
- Para sentir mejor la conveniencia y el avance de los productos de la empresa, lea atentamente este manual antes de usarlo. Si tiene alguna duda, puede comunicarse directamente con el centro de servicio al cliente de la empresa o el centro de servicio de la sede central. La empresa cuenta con personal técnico profesional para atenderlo y garantizar su uso con tranquilidad.
- **Batería no incluida en el envío.**

## Características funcionales

### Verificar

La verificación admite huellas dactilares, tarjeta IC, contraseña, llave mecánica y código dinámico del programa WeChat, y el modo de verificación de combinación de seguridad es aleatorio para huella dactilar + contraseña + tarjeta IC. Una vez que el usuario haya verificado correctamente, la cerradura se desbloquea y la puerta se vuelve a bloquear después de cinco segundos (el tiempo también se puede ajustar a 3 segundos).

EI Se admite el siguiente modo de autenticación para desbloquear:

- Huella dactilar
- Contraseña
- Tarjeta IC
- Llaves mecánicas
- Programa WeChat Mini remoto (opcional)
- APLICACIÓN (opcional)

01. Desbloqueo unidireccional con huella dactilar, tarjeta IC y contraseña, o cualquier combinación de los tres modos de verificación de seguridad, opcional para aplicación o control remoto; cuando las partes electrónicas no funcionan correctamente, utilice el desbloqueo con llave;





02. Gran capacidad de almacenamiento que admite 1000 huellas dactilares (5 como administrador, 995 como usuario); Contraseña: 10 (2 como administrador, 8 como usuario); Tarjeta IC 99. 03. Este producto utiliza un cuerpo de cerradura recto estándar Cielo-Tierra, el uso de la función de extensión flexible es fuerte, puede elegir el dispositivo de polo cielo y tierra.

04. Este producto abre la dirección izquierda y derecha del intercambio libre.

### Nota

- 1 Esta cerradura solo admite tarjetas M1, no reconoce otros tipos de tarjetas.
- 2 Esta cerradura no admite el modo de tarjeta de identificación dual, por ejemplo, Tarjetas en otros productos, no se pueden utilizar para la cerradura.

## Lista de configuración

Item No.	Imagen	Accessories	Quantity	Remark
1		Overhead head screw	1 piece 4.00 x 35 mm	
2		Round head screw	2 pieces 4.00 x 30 mm	
3			1 piece	
4		Yarn twine	1 piece 7.0 x 80 mm	
5			1 piece 4.00 x 35 mm	Push to tighten after the hole 1 piece 4x2 mm
6		Installation	3 pieces 7.7 x 34.5 mm	
7		Tarjeta IC	1 piece	1 piece spare cancel the serial bit
8		Key	2 pieces separadas	

Gracias por adquirir la serie Smart Lock. Al abrir la caja, compruebe el interior. Si encuentra que faltan los contenidos anteriores desde la caja, comuníquese con el distribuidor local como lo antes posible para garantizar la eficacia de su uso.

## Dibujo de dimensión de apariencia

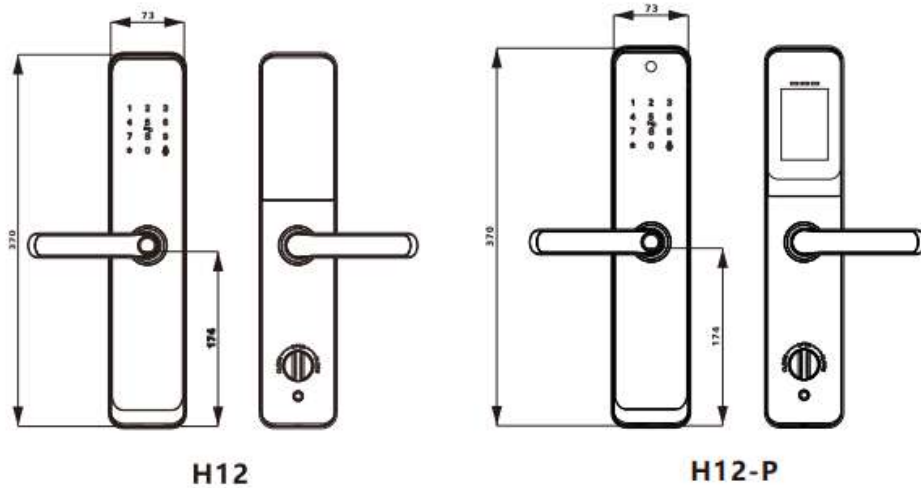

## Diagrama de la estructura de instalación de la cerradura de la puerta

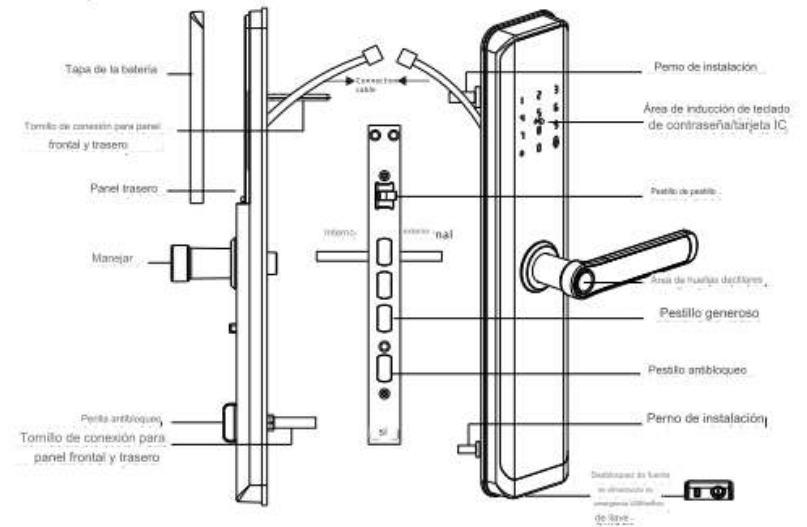

## Diagrama de instalación de cerradura inteligente

### Asegúrese de que la dirección de apertura de la puerta

Salga de la puerta para dejar en claro la cerradura y la dirección de apertura de la puerta para ajustar la dirección de la manija y del pestillo de embutir.

(Nota: asegúrese de que la dirección de la flecha de la varilla giratoria en el panel frontal sea paralela a la línea del mango antes de la instalación; de lo contrario, no coloque la llave en la cerradura ni la gire.

- Con un destornillador, afije el tornillo en el orificio de la manija en la parte inferior de la cara de la cerradura.
- Instale el mango suelto, ajústelo en dirección de 180 grados y luego apriete el tornillo del mango.
- La dirección de la flecha del eje giratorio en la parte inferior de la cerradura debe ser la misma dirección que la manija.

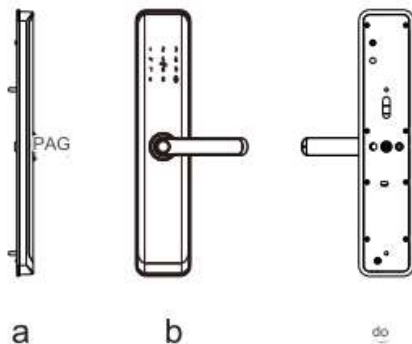

- Después de ajustar bien la dirección de la mortaja, monte la mortaja, fije los 4 tornillos en la placa y, a continuación, instale el panel delantero y trasero y los tornillos de fijación.
- Monte la placa de la hebilla de la puerta, ajuste la posición relativa del pestillo de la cerradura y la placa de la hebilla de la puerta para que se abra de manera suave y libre después de bloquearla.
- Intente desbloquear y bloquear la puerta después de la instalación, luego verifique y apriete todos los tornillos.

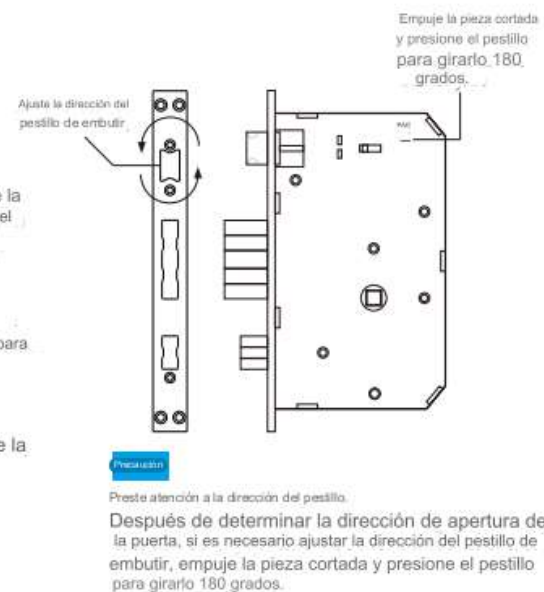

**Atención**

Preste atención a la dirección del pestillo.

Después de determinar la dirección de apertura de la puerta, si es necesario ajustar la dirección del pestillo de embutir, empuje la pieza cortada y presione el pestillo para girarlo 180 grados.

Dirección de la puerta: Apertura derecha

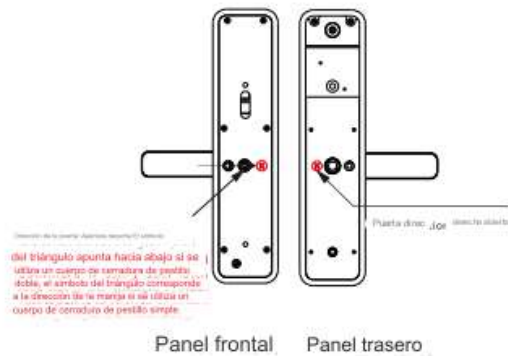

Dirección de la puerta: Abierta a la izquierda

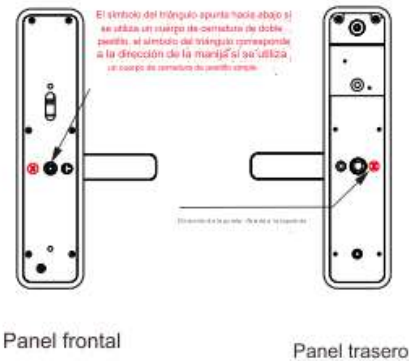

## 1. Función y funcionamiento

1.

1) Información de desbloqueo: se refiere a la huella digital ingresada, la contraseña o la información de la tarjeta IC (incluidos administradores y usuarios comunes).

2) Tecla "": Tecla borrar/tecla atrás.

3) Tecla "#": Tecla de confirmación o tecla de función del menú.

## 2. Estado original

1) La contraseña inicial del administrador de fábrica es "123456", en el estado inicial cualquier huella digital, La tarjeta IC o la contraseña pueden abrir la cerradura.

## 2. Gestión de la función de bloqueo de puertas de acceso



## 1. Configuración del administrador

1) Agregar administrador presione "1"

Agregue administrador, presione "1", ingrese la información del administrador, ingrese la huella digital o la contraseña (ingreso de huella digital 4 veces, ingreso de contraseña digital de 6-6 bits dos veces (888888#), ingreso de tarjeta IC una vez.



## 2) Eliminar información del administrador presione "2"

Ingrese el número presione # confirmar (002#) (No se pueden eliminar todos, el primer administrador está reservado)

## 3) Agregar una red

Conexión de punto de acceso presione "1"

## Conexión inteligente pulsando "2" (TUYA)

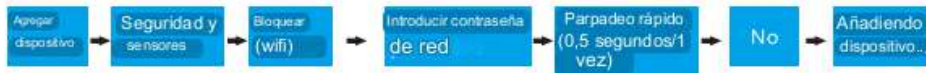

Desbloqueo remoto: active la pantalla y presione "9" + "#". Se escuchará un mensaje de voz solicitando el desbloqueo remoto.

Modo de conexión de punto de acceso:

Modo de conexión inteligente:

Cuando la red se agrega correctamente, las luces ""5""1""2" se encienden en el teclado en orden y aparece un mensaje de voz "exitoso"

1) Cuando falla la conexión a la red, se enciende el indicador ""5""1""2" y aparece el mensaje de voz "Fallo".

Configuración de usuarios

Agregar usuario

Presione "1" para indicarle que ingrese la información del usuario, la huella digital o la contraseña (ingreso de huella digital 4 veces; ingreso de contraseña digital de 6-8 bits dos veces), ingreso de tarjeta IC una vez. Puede ingresar otra información de usuario después de que se complete correctamente.

## 2) Presione "2" para eliminar usuario

Presione el mensaje de voz "2": presione "1" ingrese el número para eliminar, presione "2" para eliminar todo, presione "1" ingrese el número (010#) para eliminar con éxito.

## 3. Configuración del sistema

1) Presione el mensaje de voz "3": presione "1" para configurar la voz; presione "2" para configurar el modo de desbloqueo; presione "3" para configurar el idioma, presione "4" para configurar la hora, presione "5" para modificar el número de habitación.

## 2) Configuración del modo de desbloqueo

Presione "2" Indicación de voz: presione "1" para desbloqueo simple, presione "2" para desbloqueo combinado. Presione "1"

Indicación de voz: operación exitosa.

## 3) Configuración del idioma

Presione "3" para el mensaje de voz: Presione "1" para chino, presione "2" para inglés.

## 4) Ajuste de hora

Presione "4" y aparecerá el mensaje de voz: la hora actual es 1903041153, modifíquela. Modifíquela según el formato (año-mes-día, por ejemplo: 1903041153) y luego presione # para confirmar. Le dirá "Correcto".

## 5) Modificar el número de habitación

Presione "5" y aparecerá el mensaje de voz: número de habitación 8888, modifique. Puede ingresar 4 números y presionar # para confirmar. Le dirá "Éxito".

4. Restaurar la configuración de fábrica (Presione la tecla de restauración debajo de la tapa de la batería en el panel trasero de la cerradura alrededor de 6-8 segundos y escuchará un pitido "Di", restauración exitosa)

## Otras notas

- 1) El sistema ingresará automáticamente al estado de entrada no válida si la información de desbloqueo no autorizado se ingresa incorrectamente de manera continua más de 5 veces en 5 minutos, y el estado de entrada no válida durará 90 segundos.
- 2) Cuando el voltaje sea inferior a 4,5 V, la cerradura sonará automáticamente cada vez que se abra. Después de la alarma, la cerradura se puede abrir 200 veces. Una vez que se excede el número de veces, cada demora de desbloqueo es de 5 segundos; se deben reemplazar las baterías nuevas antes de que se agote el número de veces disponible.
- 3) Función de prevención de espionaje de contraseña: ingrese la contraseña de la siguiente manera al abrir la puerta con contraseña: XXX contraseña XXX; puede agregar algunos códigos extraños antes y después de la contraseña y luego presione # para confirmar. La contraseña debe estar incluida en el contenido ingresado.
- 4) Si no se realiza ninguna operación durante más de 10 segundos, el sistema saldrá automáticamente.
- 5) Configuración de inicialización: Presione la tecla de restauración debajo de la tapa de la batería en el panel trasero de la cerradura alrededor de 6-8 segundos, toda la información de desbloqueo y los registros se borrarán después de la inicialización (Opere con cuidado)
- 6) Modo abierto normal en estado cerrado, presione 5 #, mensaje de voz "Ingrese el desbloqueo Información", ingrese la información de desbloqueo, mensaje de voz "Modo de apertura normal, preste atención al bloqueo"
- 7) Modo de apertura normal en estado abierto, presione "5#", mensaje de voz "Normalmente abierto, cerrado"
- 8) Función antibloqueo: después de presionar la tecla de bloqueo hacia atrás, la voz dice "la puerta está bloqueada". Ahora, los usuarios comunes no pueden abrirla y solo los administradores pueden desbloquearla.
- 9) En el estado de inicialización, ingrese "555666888" y podrá cambiar de idioma entre "Inglés y chino".

## Parámetros técnicos

- Fuente de alimentación: 4,5 V-6 V (4 pilas AA)  
 Corriente de reposo: < 50-65uA  
 Número de administradores: 9  
 Métodos de desbloqueo: huella dactilar, tarjeta IC, contraseña, clave, programa WeChat Mini, Tuya smart (opcional)  
 Corriente de trabajo: > 250uA  
 Huella dactilar: <= 50  
 Tarjeta: < 100  
 Contraseña: <= 100  
 Longitud de la contraseña: 6-8 bits  
 Contraseña fantasma: 16 bits  
 Alarma de voltaje inferior: 4,5 ± 0,2 V  
 Temperatura de trabajo: -10°C~60°C  
 Humedad relativa de trabajo: 20% ~ 93%

## Tarjeta de garantía

La Compañía proporciona mantenimiento de por vida para la venta de productos, a partir de la fecha de compra dentro de un año, la compañía proporciona servicio de garantía gratuito. Si los siguientes casos no se consideran para los servicios de garantía gratuitos:

- (1) Si no hay tarjeta de garantía del producto o válida comprobante de compra, la tarjeta de garantía y El certificado de compra no coincide con el producto;
- (2) Daños causados por factores humanos, incluido el uso en un entorno de trabajo anormal, daños causados por el uso de un manual no indicado, etc.;
- (3) El desmontaje, autorreparación, modificación o mantenimiento privado del usuario por una unidad no autorizada de la Compañía u otros factores irresistibles dañados"

Address	
Model No	
Serial No	
Purchase date	Fecha de compra
Supplier	
Contact address	
Contact tel	
Supplier information	

**Nota para los usuarios:** Para proteger sus derechos legales, conserve la tarjeta de servicio y el comprobante de compra correspondiente. Para proteger sus derechos legales en los servicios de garantía, la tarjeta de garantía una vez modificada no será válida.